

DOCUMENTO CONTROLADO ELETRONICAMENTE.
NÃO NECESSITA DE ASSINATURA NO CAMPO APROVADO.
CÓPIA NÃO CONTROLADA QUANDO IMPRESSA.

00	01/01/03	EMISSÃO	LEAL	VALTER
01	22/06/12	INCLUSÃO DE INFORMAÇÕES ADICIONAIS	LEAL	FURLAN
02	18/11/16	REVISÃO DA TABELA DE PRODUTOS FRENTE NORMA VIGENTE	BENATTI	VALTER
REV.	DATA	ALTERAÇÃO	ELABORADO	APROVADO

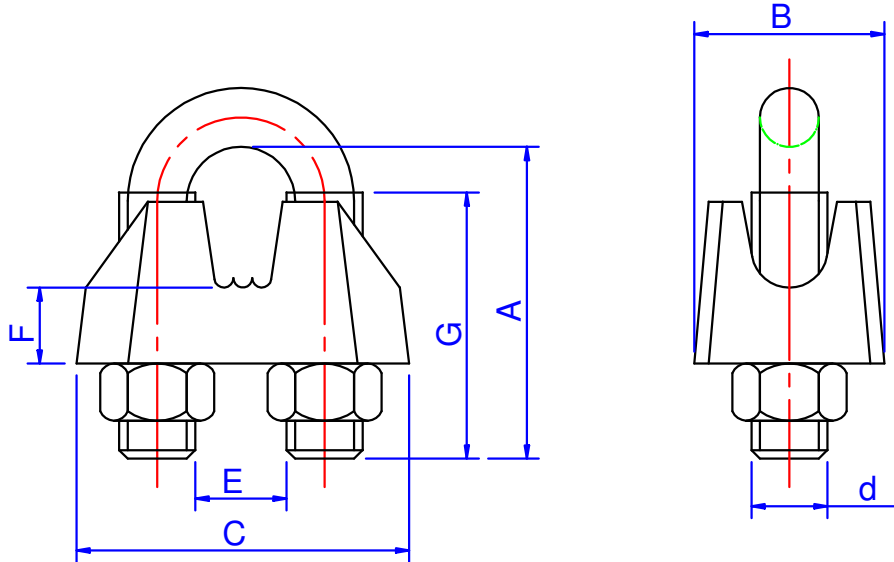

CODIGO	BITOLA	A		B	C	d	E	F	G
		MINIMO	MÁXIMO						
71001001 01	1/8"	14	16	8	17	5/32"	6.0	3.2	9
71001002 01	3/16"	18	20	10	20	3/16"	6.0	3.2	11
71001003 01	1/4"	23	25	13	25	1/4"	7.2	3.2	14
71001004 01	5/16"	27	29	13	27	1/4"	8.9	4.2	15
71001005 01	3/8"	34	37	17	34	5/16"	10.0	6.2	19
71001006 01	7/16"	38	41	18	36	5/16"	13.0	6.2	20
71001007 01	1/2"	44	47	22	45	3/8"	14.0	7.2	23
71001009 01	5/8"	55	58	26	53	7/16"	17.0	9.0	28
71001010 01	3/4"	62	65	28	56	1/2"	20.0	10.0	31
71001011 01	7/8"	71	74	32	64	9/16"	24.0	11.0	35
71001012 01	1"	80	83	34	68	9/16"	28.0	12.0	38
71001013 01	1.1/8"	88	91	38	76	5/8"	31.0	13.0	42
71001014 01	1.1/4"	95	98	40	80	5/8"	33.0	14.0	45
71001016 01	1.1/2"	113	118	43	86	5/8"	36.0	15	49

PEQUENAS VARIAÇÕES DE FORMA NAS PARTES
NÃO COTADAS SÃO ADMISSÍVEIS, DESDE QUE
MANTIDAS AS CARACTERÍSTICAS MECÂNICAS

ACESSÓRIOS: PORCA E ALÇA EM AÇO CARBONO COM ROSCA TIPO UNC
EXCETO ROSCA DE 1/2" TIPO WHT.

CORPO: FERRO NODULAR FE42012 (NBR 6916)
EXCETO BITOLAS 1/8" - 3/16" ZAMAC

ACABAMENTO: GALVANIZADO ELETROLÍTICO
GALVANIZADO A QUENTE- SOB CONSULTA

03	02	PO GR	SAE 1010/20	-
02	01	AL GRL	SAE 1010/20	-
01	01	CO GRL	-	-
ITEM	QTDE	DENOMINAÇÃO	MATERIAL	CÓDIGO



FONE: 55 (19) 3522-7701
FAX: 55 (19) 3522-7704
RIO CLARO - SP - BRASIL
www.fischerweb.com.br

ESCALA: S / E	DESENHADO: LEAL	DATA: 22/06/12
PESO (kg): -	VERIFICADO: FURLAN	DATA: 22/06/12
	APROVADO:	DATA: -

DENOMINAÇÃO:	GRAMPO LEVE (GRL)	RUPTURA (kN): -	CÓDIGO DO DESENHO: 71001001
--------------	------------------------------	--------------------	---------------------------------------